

音楽信号が他線（スピーカ等）から入力される時は、線の途中を切断し他からの音楽信号線を接続して下さい。
 芯線.....+
 側線.....-

仕様

入力電源	AC100V 50 / 60Hz
	単相 2 線、単相 3 線、両用
出力電源	AC100V 10Aまで 3 回路
電源変動	± 10%
使用温度範囲	5 ~ 40
適合負荷	白熱灯、ダウントランス
手動調光回路	3 回路位相制御方式
自動調光回路	3 回路 3 相同期型
音楽調光回路	3 回路周波数分割同期型
自動切替	音楽入力レベル同期型
保護回路	溶断ヒューズ交換式
回路ヒューズ	10A × 3、1A × 1
塗装色	ブラック塗装

部番	名称	摘要	数
1	電源スイッチ	1P DT	1
2	切替スイッチ	4ノッチ	1
3	音楽感度調整ポット		1
4	点滅、コロラマ・トポット		1
5	調光ポット		3
6	直、切、調光スイッチ	1P DT	3
7	電源モニターランプ	LED 赤	1
8	負荷モニターランプ	LED 赤	3
9	操作ヒューズ	1A	1
10	音楽入力用ジャック		1
11	出力ヒューズ	10A	3
12	出力端子	6P	1
13	入力端子	3P	1
14	両端ジャック付音楽信号接続線		1

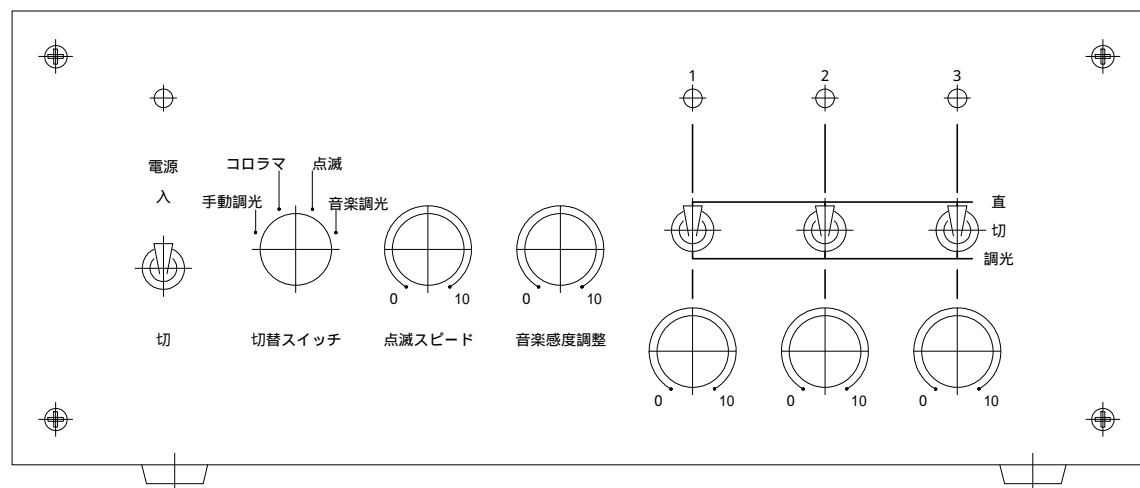

正面詳細

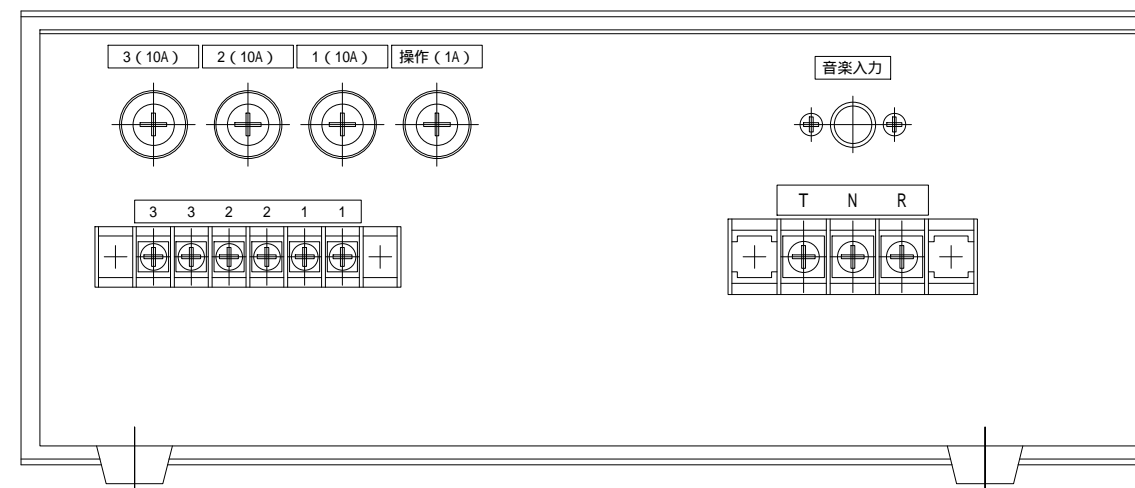

裏面詳細

第三角法	尺度	/	名称	NLC-8606 10A × 3音調点滅器
株式会社	日	照	図	外形図
承認	作成	大	写	調査
		図		番